

波峰焊

波峰焊上照式AOI

V5100系列

上照式波峰焊自动光学检查机



上照式波峰焊自动光学检查机

波峰焊精密智造护航者

明锐上照式波峰焊AOI——V5100系列，广泛适用于波峰焊前/后PCBA制造过程中的品质检验，具备智能编程、高检出、低误报及稳定性强等特点，为智能制造保驾护航。

「产品特点」

- 算法丰富，兼具SMT、波峰焊及异型元件检测能力
- AI极简编程，一键生成元件和焊点检测窗，自动识别元件极性
- 皮带或轮盘传动，轻松应对超大、超重的电路板
- 适用范围广，可灵活用于炉前或炉后检查
- 独创大理石底座，具备抗震和防抖功能，保证设备运行稳定



「产线方案」

「波峰焊」

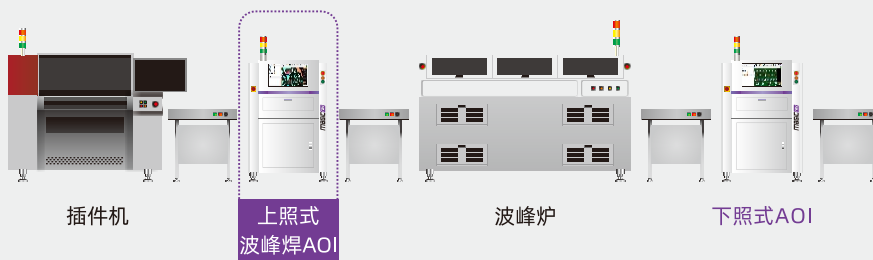

「波峰焊」

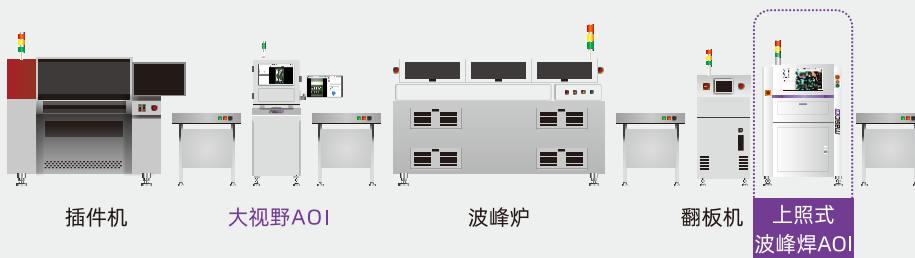

「检测实例」

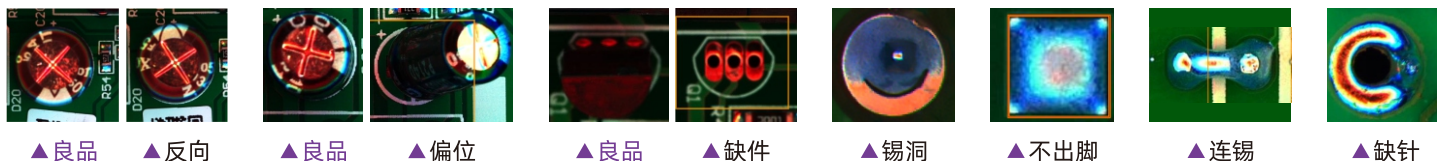

「技术优势」

■ 智能编程

利用大数据+AI深度学习算法，一键识别炉前元器件或炉后焊点。

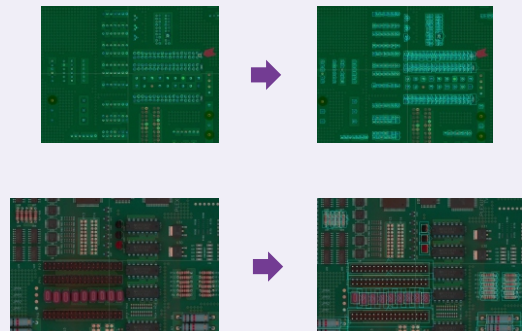

■ 三级定位技术

采用三级定位，有效解决板弯变形带来的误报及漏报，提高检出率及准确率。



■ DIP智能专用算法

智能识别炉前元件极性，检测炉后焊点不良，深度简化检测方法，降低学习难度及学习成本。



■ 服务器专用算法

配备专用检测算法，具备服务器及PC主板上各类连接器检测能力。

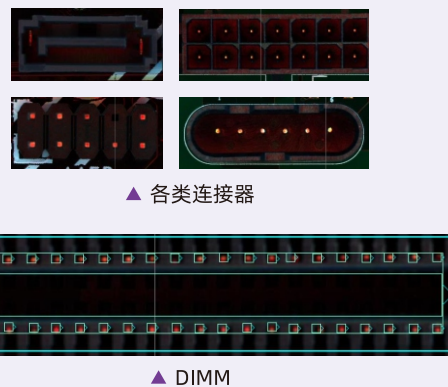

「特色功能」

■ 重大不良防呆

有效防止关键元件及关键不良流出。

■ SPC预警

实时监测产线生产质量，及时反馈异常状况，防止批量不良流出。

■ 扫码自动换线

通过识别PCB条码自动调宽并调用程序，无需人工参与，同时支持接收MES指令实现。

■ 输出整图

测试结束时输出整板图像，包含有元件区及无元件区，满足后期质量追溯需求。

「参数规格」

设备型号	V5100	V5100XL	
影像系统	相机	5MP/12MP工业相机	
	分辨率	5MP相机: 24μm、15μm; 12MP相机: 15μm	
	FOV	60*49mm (5MP, 24μm); 60*45mm (12MP, 15μm)	
	镜头	远心镜头	
	光源	4色环形程控LED光源 (RGBW)	
送板机构	X/Y 运动	AC伺服	AC伺服双驱
	轨道调宽方式	自动调整	
	轨道型式	皮带 (标配), 可选轮盘	
	进板流向	左至右或右至左 (出厂前设定)	
	固定轨	前轨	
硬件配置	操作系统	Win 10	
	通信方式	Ethernet, SMEMA	
	电源	单相220V, 50/60Hz, 5A	
	气压	0.4-0.6MPa	
	轨道高度	900±20mm (标配), 740±20mm可选	
	重量	700kg	850kg
	机器尺寸	L1045*D1470*H1600mm (不含灯)	L1200*D1470*H1600mm (不含灯)
检查PCB规格	尺寸	50*50-510*510mm	50*50-650*610mm
	板重	≤8kg (可选配轮盘: ≤20kg)	
	耐温	≤60°C (可选配轮盘: ≤150°C)	
	厚度	≤6.0mm	
	净高	上净高25-85mm可调, 下净高25-80mm可调	
	板边	3.0mm	
检查项目	元件类	错件、缺件、极性、偏位、翻件、破损、IC 弯脚、异物、立碑等	
	焊锡类	缺针、锡洞、无锡、少/多锡、不出脚、虚焊、露铜、锡球、连锡等	
	检查元件	Chip: 03015 及以上; LSI: 0.3mm 间距及以上; 其他: 异型元件	
	检查速度	180-200ms/FOV	

「设备尺寸」

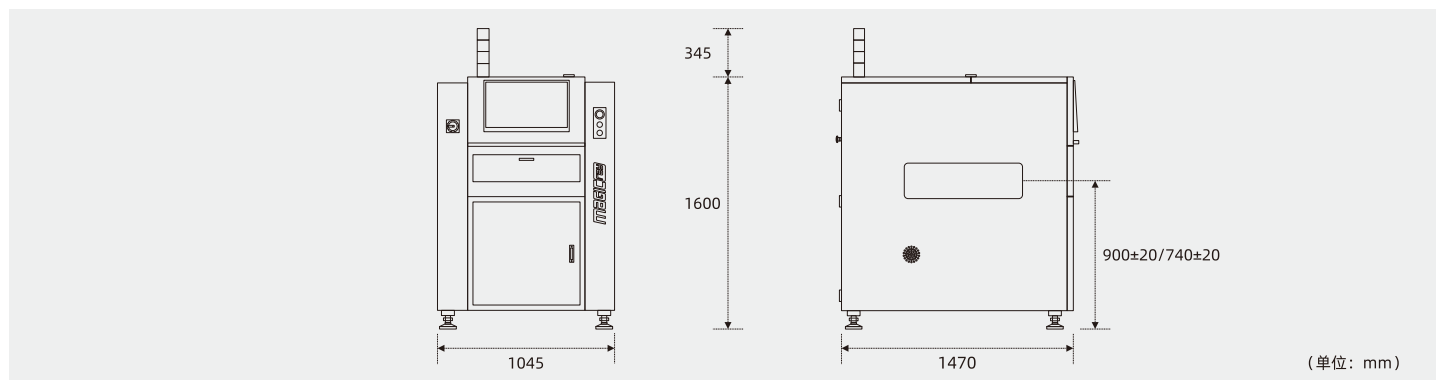

深圳明锐理想科技有限公司

销售及服务热线: 400 888 6295

地址: 深圳市光明区观光路光明科技园B4栋B座5-6层

电话: 0755-86625291 网站: www.magic-ray.com

传真: 0755-86693033 邮箱: sales@magic-ray.com