

**S10 SERIES**  
**S10 modular**

Modular Stencil Storage System



## S10 modular

### The Smart Storage System

Das S10 modular System ist ein beliebig erweiterbares, feststehendes Aufbewahrungssystem für Schablonen und zeichnet sich besonders durch seine Flexibilität aus.

Für ein ordnungsgemäßes Aufbewahren von Schablonen ist das S10 modular System mit zwei Schwenktüren und einer Drehverriegelung ausgestattet. Das Innenleben lässt sich individuell gestalten und kann sowohl rahmenlose wie auch gerahmte Schablonen aller gängigen Größen von 20 bis 29 Zoll (737 mm) aufnehmen.

Die einzelnen Module können mehrfach übereinander montiert werden (3 Module), so dass auch bei ansteigenden Produktzahlen immer alle Schablonen in ein und demselben System Platz finden. Eine Edelstahlarbeitsplatte ermöglicht ein einfaches und schnelles Bereitstellen und Handhaben der Schablonen vor und nach dem Einsatz.

Für Schablonen > 29" (737 mm) bietet EKRA mit dem S10 modular XXL auch eine Version an, welche gerahmte Schablonen mit einem Außenmaß von bis zu 950 mm aufnehmen kann.

*The S10 modular system is an easy to upgrade stencil storage system, specifically focused on flexibility.*

*For a proper storage of stencils, the S10 modular system is equipped with two swing doors and a twist locker. The inner design of the S10 modular can individually be configured and can accommodate frameless as well as framed stencils of all common sizes from 20 up to 29 inch (737 mm).*

*The individual modules could be mounted on top of each other (3 modules), in order to ensure all stencils always fitting into the same system. A stainless steel working plate on top of the S10 modular enables an easy and fast commissioning and handling of stencils before and after their use.*

*For stencils > 29" (737 mm), EKRA offers with the S10 modular XXL a version, which can accommodate framed stencils up to an outer dimension of 950 mm.*

### Das Grundmodul besteht aus:

- Hochwertigem Metallgehäuse, ESD-pulverbeschichtet,
- SF 700 (Basic Light)
- Zwei Schwenktüren für schnellen Zugang
- Drehverriegelung
- Vorbereitung ESD Schutz
- Vorbereitung Kabeldurchführung

### The basic module consists of:

- High-valued metal housing, ESD-powder coated,
- SF 700 (Basic Light)
- Two swing doors for easy access
- Twist locker
- Preparation for ESD protection
- Preparation for cable feedthrough

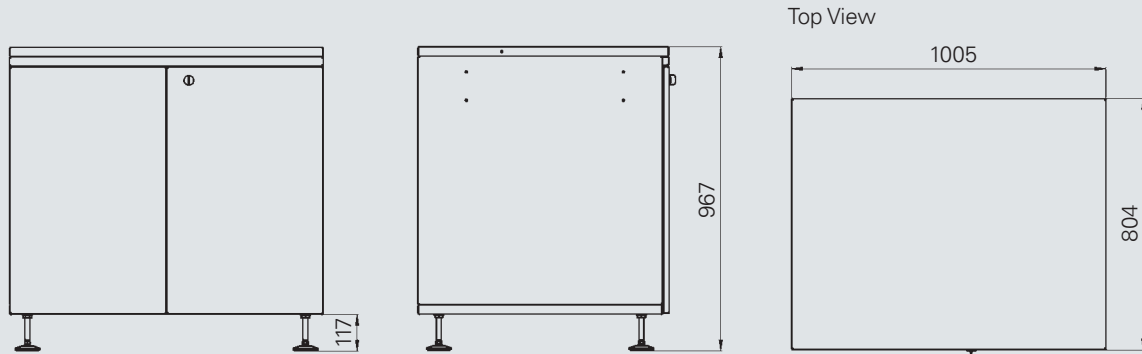

## Technische Daten / Technical Data

### Maschinen Dimensionen / Machine dimensions

Länge x Breite x Höhe / Length x width x height  
 Gewicht / Weight  
 Max. zulässiges Gesamtgewicht / Max. gross weight

1005 x 804 x 850 mm  
 ca. 80 kg  
 max. 140 kg

### Optionen / Options

- |  |   |
|--|---|
| <ul style="list-style-type: none"> <li>→ Schablonschienen für gerahmte Schablonen bis 29 Zoll</li> <li>→ Schablonenstange links und/oder rechts, für das Aufhängen rahmenloser Schablonen</li> <li>→ Abschließbares Schloss (mit Schlüssel)</li> <li>→ Arbeitsplatte und Gehäuseabdeckung</li> <li>→ Trennwand</li> <li>→ ESD-Anti-Rutschmatte für Ablagefach</li> <li>→ Weitere Optionen auf Anfrage</li> </ul> | <ul style="list-style-type: none"> <li>→ Stencil rails to accommodate framed stencils to 29 inch</li> <li>→ Stencil bar left and/or right, for accommodation of frameless stencils</li> <li>→ Door locker (lockable with key)</li> <li>→ Working plate and cabinet top cover</li> <li>→ Separating wall</li> <li>→ ESD-non-slip mat for deposition shelf</li> <li>→ Further options on request</li> </ul> |
|--|---|

**SPECIALISTS IN  
SCREEN & STENCIL PRINTING**

**力丰电子|北京市西城区阜成门外大街2号万通新世界广场A1903室。**

**北京: 010 - 6857 8968**

**上海: 021 - 5046 1011**

**深圳: 0755 - 8832 1879**

**ASYS  
GROUP**

Änderungen vorbehalten. Alle aufgeführten Informationen sind allgemeine Beschreibungen und Leistungsmerkmale, die im konkreten Anwendungsfall nicht immer in dargestellter Form zutreffen bzw. die sich durch Weiterentwicklung der Produkte ändern können. Verbindlich sind lediglich die im Vertrag vereinbarten Leistungsbeschreibungen.  
Printed in Germany

Die Abbildungen können Optionen, Sonderausstattungen, Zubehör und sonstige Umfänge enthalten, die nicht zum serienmäßigen Liefer- und Leistungsangebot gehören. Diese sind gegen Mehrpreis erhältlich.

Subject to change without notice. Some general descriptions and performance characteristics may not be applicable to all products. Technical specifications are subject to change without notice. Only features and technical data provided in purchasing contract are legally binding.

The pictures may contain optional extras, custom fittings or accessories which are not included in the standard scope of delivery. These are available at extra cost.