

S10 SERIES
S10 mobile

Mobile Set-Up and Storage System



FOR ALL
YOUR
PRINTING
NEEDS.

S10 mobile

The Smart Storage System

Dieses mobile Rüst- und Aufbewahrungssystem zeichnet sich durch seine Vielseitigkeit, Flexibilität und Erweiterbarkeit aus und ist ein universelles System für die verschiedensten Prozessstationen/ Prozessmaschinen in der elektronischen Fertigung.

Das S10 mobile System ist mit funktionalen Detaillösungen versehen, die den Workflow in der modernen Elektronikfertigung erheblich erleichtern. Das mobile Rüst- und Aufbewahrungssystem bietet immer die richtige Möglichkeit, die benötigten Tools und Hilfsmittel optimal und schnell an der Maschine bereitzustellen.

Die ESD-Rollen und der seitlich angebrachte Griff ermöglichen die unkomplizierte und leichte Handhabung auch über größere Wegstrecken. Dadurch sind die für den Prozess erforderlichen Tools wie z. B. Siebe, Schablonen, Rakel, Unterstützungssysteme oder Reinigungszubehör immer griffbereit. Das Innenleben des S10 mobile System lässt sich individuell einteilen und ausgestalten. EKRA bietet hierfür unterschiedlichste Ausbaumöglichkeiten an. Auf der robusten und pflegeleichten Edelstahl-Arbeitsplatte lassen sich in unmittelbarer Nähe zur Prozessmaschine die nötigen Einricht- und Umrüstarbeiten durchführen.

Eine optionale Zubehörablage oberhalb der Arbeitsplatte ermöglicht ein schnelles Bereithalten von z.B. Pastendosen, Reinigungstücher und Ähnlichem.

This mobile set-up and storage system is designed for versatility, flexibility and expandability and is an universal system for the various processes in the electronic manufacturing.

Equipped with detailed smart solutions, the S10 mobile system is designed to facilitate the workflow in the electronic manufacturing of today. The mobile always offers proper opportunities to quickly provide the necessary tools and accessories right at the process machine.

On the side cover a grab handle allows for a convenient and easy handling of the S10 mobile system, also over longer distances. Therefore the required tools and accessories for a process, e.g. screens, stencils, squeegees, support systems or cleaning materials are always within reach.

The inner design of the S10 mobile system can individually be separated and arranged. For this purpose, EKRA offers various extensions and options. On the robust and easy to clean stainless steel working plate necessary set-up and change-over works can be done in close proximity to the process machine.

An optionally deposition rack on top of the working plate enables a quick provision of e.g. solder paste containers, cleaning paper boxes and others.



S10 Smart Storage System direkt im Drucker.
Konfigurierbar nach Kundenwunsch.
Auch für ältere Drucksysteme nachrüstbar.

*S10 Smart Storage System directly on the machine.
Upgradeable of existing systems.
Configurable according to customers' requests.*

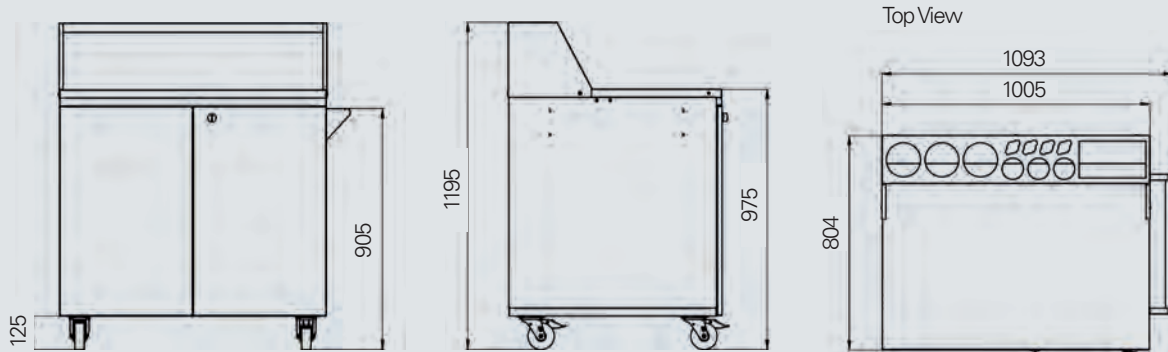

Das Grundmodul besteht aus:

- Hochwertigem Metallgehäuse, ESD-pulverbeschichtet, SF 700 (Basic Light)
- Robuster und leicht zu reinigender Edelstahlarbeitsplatte
- 2 Schwenktüren für schnellen Zugang
- Vorbereitung Kabeldurchführung
- Drehverriegelung
- ESD-Rollen, 4 Stück, lenkbar, 2 gebremst
- Seitlichem Schiebegriff, rechts
- Vorbereitung ESD Schutz

The basic module consists of:

- *High-value metal housing, powder coated SF 700 (Basic Light)*
- *Robust and easy to clean stainless steel work plate*
- *2 swing doors for easy access*
- *Preparation for cable feed through*
- *Twist locker*
- *4 ESD safety castors, steerable, 2 with stoppers*
- *Hand grab on side cover*
- *Preparation for ESD protection*

Technische Daten / Technical Data

Maschinen Dimensionen / Machine dimensions

Länge x Breite x Höhe / *Length x width x height*

1093 x 804 x 975 mm

Gewicht / *Weight*

ca. 130 kg

Max. zulässiges Gesamtgewicht / *Max. gross weight*

max. 280 kg

Optionen / Options

- | | |
|---|--|
| <ul style="list-style-type: none"> → Zubehörablage (Edelstahl) oberhalb der Arbeitsplatte → Halterung für Schablonenrahmen (außen links) → Schablonenschienen für bis zu 12 gerahmte Schablonen (Innenraum links) → Kleine (max. 7) oder große (max. 3) Schubladen im Innenraum rechts, auch kombinierbar → Schablonenstange links und/oder rechts, für das Aufhängen rahmenloser Schablonen → Abschließbares Schloss → Weitere Optionen auf Anfrage | <ul style="list-style-type: none"> → <i>Deposition rack (stainless steel) on top of the work plate</i> → <i>Stencil rails to accommodate up to 12 framed stencils (inside, left)</i> → <i>Holder for stencil frames (outside left)</i> → <i>Small (max. 7) or large (max. 3) drawers (inside, right), small and large drawers can also be combined</i> → <i>Stencil bar left and/or right, for accommodation of frameless stencils</i> → <i>Door locker</i> → <i>Further options on request</i> |
|---|--|

**SPECIALISTS IN
SCREEN & STENCIL PRINTING**

力丰电子|北京市西城区阜成门外大街2号万通新世界广场A1903室。

北京: 010 - 6857 8968

上海: 021 - 5046 1011

深圳: 0755 - 8832 1879

**ASYS
GROUP**

Änderungen vorbehalten. Alle aufgeführten Informationen sind allgemeine Beschreibungen und Leistungsmerkmale, die im konkreten Anwendungsfall nicht immer in dargestellter Form zutreffen bzw. die sich durch Weiterentwicklung der Produkte ändern können. Verbindlich sind lediglich die im Vertrag vereinbarten Leistungsbeschreibungen.
Printed in Germany

Die Abbildungen können Optionen, Sonderausstattungen, Zubehör und sonstige Umfänge enthalten, die nicht zum serienmäßigen Liefer- und Leistungsangebot gehören. Diese sind gegen Mehrpreis erhältlich.

Subject to change without notice. Some general descriptions and performance characteristics may not be applicable to all products. Technical specifications are subject to change without notice. Only features and technical data provided in purchasing contract are legally binding.

The pictures may contain optional extras, custom fittings or accessories which are not included in the standard scope of delivery. These are available at extra cost.